

Opvoerinstallatie Aqualift S 100 Tronic, GTF 600, Vrije opstelling

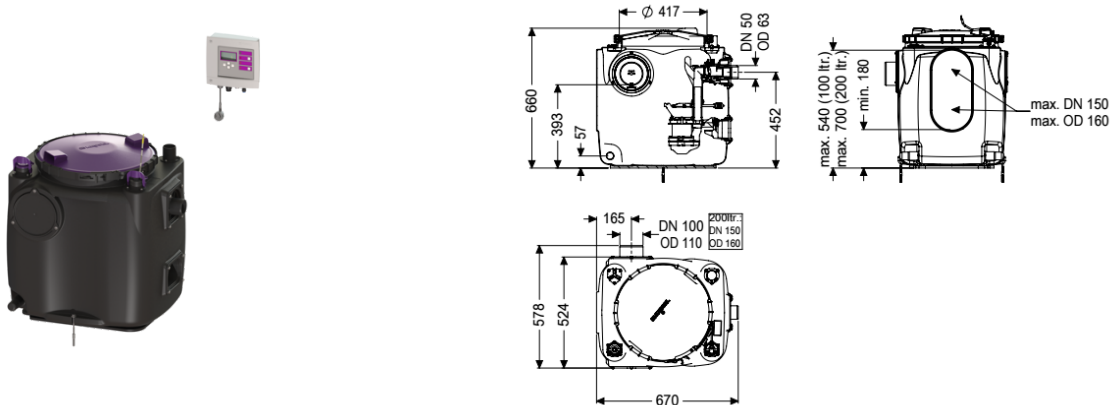

Artikel informatie

Artikel nr.: 28513
 GTIN: 4026092092897
 Korting groep: 20

Voordelen

- Eenvoudig onderhoud zonder gereedschap
- Reservoir van PE, bestand tegen agressief afvalwater
- Inclusief terugslagklep voor de persleiding

Beschrijving

De aansluitklare opvoerinstallatie voor fecaliënvrij afvalwater is uitgerust met een of twee onderdompelbare pompen en een terugslagklep. Het verzamelreservoir, gemaakt van duurzaam bestendig kunststof (PE), beschikt over een open pompbehuizing. Geïntegreerde onderdelen kunnen eenvoudig met eenhandige sluitingen worden verwijderd.

Uitvoering

| | |
|-----------------------|----------------|
| Soort installatie: | Enkele eenheid |
| Pompregeling: | Besturingskast |
| Terugstuwbeveiliging: | geïntegreerd |

Algemene karakteristieken

| | |
|----------------------|---|
| Kleur: | zwart |
| Norm: | EN 12050-2 |
| Soort afvalwater: | Fecaliënvrij afvalwater |
| Inbouwsituatie: | vrije opstelling |
| Afleveringstoestand: | Voorgemonteerd voor bouwzijdige montage (pompen, sensoren en de besturingskast bouwzijdig aan te sluiten) |
| Installatietype: | Tronic |

Afmetingen

| | |
|----------------|---------|
| Netto gewicht: | 29,9 kg |
| Bruto gewicht: | 29,9 kg |

| | |
|--|--------------------------------|
| Lengte: | 670 mm |
| Breedte: | 530 mm |
| Hoogte: | 650 mm |
| Lengte verpakking: | 700 mm |
| Breedte verpakking: | 800 mm |
| Hoogte verpakking: | 779 mm |
| Reservoir/basiselement | |
| Persleidingaansluiting (DN): | 50 |
| Persleidingaansluiting (DA): | 63 mm |
| Nominale toevoer (DN): | 100 mm |
| Nuttig volume: | 50 l |
| Reservoirvolume: | 120 l |
| Afdekkingskarakteristieken | |
| Soort afdekking: | Deksel |
| Afdekkingsmateriaal: | Kunststof |
| Afdekking kleur: | paars |
| Vergrendeling: | Snelspanning |
| Dichtheid: | geurdicht |
| Loopband | |
| Pomp: | GTF 600 |
| Aantal pompen: | 1 |
| Gewicht, pomp: | 6 kg |
| Aansluit type: | Gecodeerde stekker |
| Nominale stroomsterkte: | 2,9 A |
| Lengte van pompkabel: | 5 m |
| Beschermingsklasse: | I |
| Isolatieklasse: | F |
| Beschermingsklasse pomp: | IP 68 (3 m) |
| Temperatuurbewaking: | geïntegreerd |
| Temperatuur te verpompen materiaal (permanent) max.: | 40 °C |
| Opvoercapaciteit max.: | 12 m ³ /h |
| Opvoerhoogte max.: | 8 m |
| Toerental: | 2750 U/min |
| Vermogen P1: | 0,65 kW |
| Vermogen P2: | 0,4 kW |
| Modus: | S1 |
| Vereiste zekering (kabelbescherming): | C 16 A |
| Type aansluitleiding pomp: | H07RN-F 3G 1,5 mm ² |
| Type schoepenwiel: | Open waaier |
| Vrije kogeldoorlaat: | 10 mm |
| Besturing | |
| Besturingskast: | Comfort |
| Functie besturingskast: | Met alarmmelding |
| Motorbeveiligingsschakelaar: | ja |
| Instrument niveauregeling: | Drukbuis |

| | |
|---------------------------------------|-------------------------------|
| Soort niveauregeling: | pneumatisch |
| Beschermingsklasse besturingskast: | IP 54 |
| Netfrequentie: | 50 Hz |
| Bedrijfsspanning: | 230 V |
| Aansluit type: | Gecodeerde stekker |
| Kabellengte besturingskast: | 1,4 m |
| Potentiaalvrij contact: | optioneel |
| GSM-interface: | ja |
| USB-interface: | ja |
| Logboekfunctie: | ja |
| Meerregelige displayweergave: | ja |
| Batterijbuffer: | ja |
| Zelfdiagnosesysteem (ZDS): | ja |
| Variant van waarschuwingsvoorziening: | akoestisch en optisch signaal |
| Nominale stroomsterkte: | 2,9 A |