

Terugstuwbeveiliging Staufix Sifon, DN 50, Trechter, Type 5

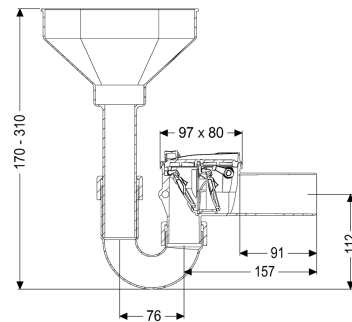

Artikel informatie

Artikel nr.: 73053
GTIN: 4026092027622
Korting groep: 10

Voordelen

- Ideaal voor renovaties: kan ook achteraf in bestaande leidingen worden ingebouwd
- Eenvoudig onderhoud en reiniging zonder gereedschap
- Corrosiebestendig

Beschrijving

De terugstuwbeveiliging voor fecaliënvrij afvalwater is uitgerust met twee mechanische kleppen die bij terugstuwning automatisch sluiten. Eén klep dient ook als handmatig vergrendelbare noodafsluiter.

Uitvoering

Noodvergrendeling: ja
Mechanische terugstuwkleppen: 2

Algemene karakteristieken

Kleur: wit
Norm: EN 13564
Nominale wijdte (DN): 50
Soort afvalwater: Fecaliënvrij afvalwater
Inbouwsituatie: inbouw als inlooptrechter
Afleveringstoestand: Klaar voor installatie
Terugstuwbeveiliging: Type 5

Afmetingen

Netto gewicht: 0,54 kg
Bruto gewicht: 0,73 kg
Lengte: 260 mm
Breedte: 80 mm
Hoogte: 370 mm

Lengte verpakking: 285 mm
Breedte verpakking: 285 mm
Hoogte verpakking: 105 mm

Afdekkingskarakteristieken
Vergrendeling deksel: Eenhands sluiting